



Voraussetzungen:

Sie benötigen folgende Hardware: das myAVR Board, ein USB-Kabel bzw. LPT-Verlängerung, ein Nullmodemkabel, sowie Spannungsversorgung und Patchkabel.

Zum Brennen der Testroutine benötigen Sie die Software myAVR QuickProg, welche zum Download (Freeware) bereit steht: www.myAVR.de → Download → Suchbegriff: „DL22“ oder „QuickProg“

Verkabelung

Die für diese Testroutine nötigen Steckverbindungen sind in der Abbildung dargestellt und nebenstehend in Kurzfassung gelistet.

Pré-requis :

Vous devez disposer des éléments suivants : une carte myAVR, un câble USB (ou un câble LPT et un câble série), une source d'alimentation et des fils de connexion.

Les routines de tests sont incluses dans le logiciel myAVR Quickprog qui peut être récupéré sur notre site : www.myavr.fr → Téléchargements → Navigation par type → Logiciels/drivers → myAVR QuickProg

Câblage de la carte

Effectuez sur la carte, les connexions décrites sur la photo ci-dessous avant de lancer les routines de tests.

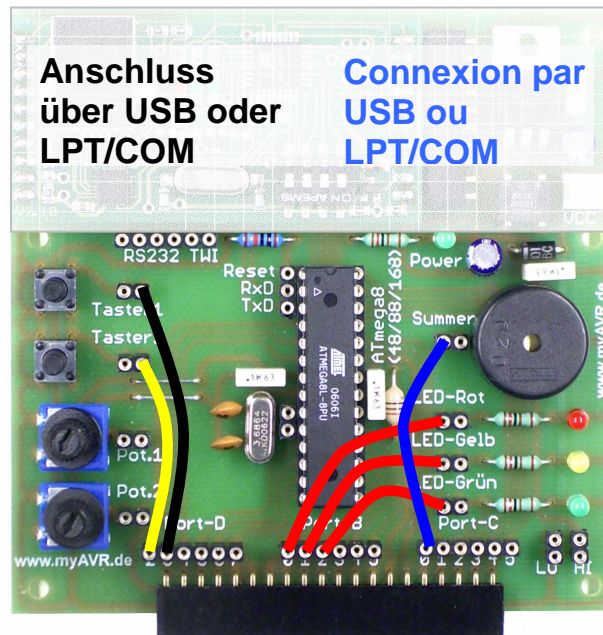

- PD.2 → Taster 1
- PD.3 → Taster 2
- PB.0 → rote LED
- PB.1 → gelbe LED
- PB.2 → grüne LED
- PC.0 → Speaker

- PD.2 → Bouton poussoir 1
- PD.3 → Bouton poussoir 2
- PB.0 → LED rouge
- PB.1 → LED jaune
- PB.2 → LED verte
- PC.0 → Buzzer

Anschluss an den PC

	LPT	USB
Kabel	paralleles Kabel zum Brennen erforderlich	USB Kabel zum Brennen erforderlich
	serielles Kabel (COM Kabel) für UART erforderlich	
serielle Einstellung	Zusätzliches Programm erforderlich, welches serielle Schnittstelle auswerten kann, z.B. das myAVR Controlcenter, welches im myAVR QuickProg, SiSy, sowie im myAVR Workpad zu finden ist	
	9600, 8, N, 1	

Connexion au PC

	LPT	USB
Câble	Parallèle, pour la programmation du microcontrôleur	Câble USB requis
	Série, pour la communication avec le PC	
Configuration lien série	Vous aurez besoin d'un logiciel à même d'analyser des données issues de l'interface série pour réaliser des tests plus poussés. myAVR ControlCenter en est un exemple. Il est fourni avec myAVR QuickProg, Sisy et myAVR Workpad	
	9600, 8, N, 1	

Checkliste

Die nachfolgende Liste dient der Funktionsüberprüfung. Gehen Sie Schritt für Schritt die Anweisungen durch und kreuzen Sie das entsprechende Ergebnis an.

Sollten Sie eine der Anweisungen mit „NEIN“ ankreuzen, überprüfen Sie die entsprechenden Lötstellen nochmals. Wenn Sie den Fehler nicht selbst beheben können, wenden Sie sich an die Hotline :

hotline@myavr.de

Liste de vérifications

La grille qui suit peut être utilisée pour vérifier que votre carte myAVR fonctionne correctement. Suivez les instructions étape par étape et cochez les cases correspondantes aux résultats obtenus.

Veillez vérifier l'état des soudures si l'un des tests échoue. N'hésitez pas à nous contacter par courriel si vous ne parvenez pas à trouver l'origine du problème :

support@myavr.fr

Funktionstest

Vérification des fonctionnalités

Aktion / Ergebnis		Action / Résultat
1. Anschließen des Programmierkabels an den Parallel- oder USB-Port & myAVR Board		1. Connectez le câble parallèle ou USB à votre carte myAVR.
2. Anschließen einer externen Stromversorgung an das myAVR Board Power LED leuchtet? → wenn ja: Spannungsregler OK	JA <input type="checkbox"/> NEIN <input type="checkbox"/> OUI <input type="checkbox"/> NON <input type="checkbox"/>	2. Connectez une source d'alimentation externe à votre carte myAVR. ← Le témoin d'alimentation s'allume t'il ? Si oui : Le régulateur de tension est OK
3. Programmieren des Controllers mit SiSy, myAVR Workpad oder anderer Programmiersoftware unter Verwendung der Testroutine Fehlerfrei gebrannt? → wenn ja: SPI-Schnittstelle/Programmer, Verbindung und Controller OK, myAVR Board bereit für Test	JA <input type="checkbox"/> NEIN <input type="checkbox"/> OUI <input type="checkbox"/> NON <input type="checkbox"/>	3. Programmez la routine de test dans le microcontrôleur avec Sisy, myAVR Workap ou tout autre logiciel de programmation. ← La programmation se déroule t'elle correctement ? Si oui : L'interface SPI / programmation, la connexion et le contrôleur sont OK La carte myAVR peut être testée.
4. Druck auf Taster 1 Laufflicht ist zu sehen? → wenn ja: Taster 1 OK, LEDs OK	JA <input type="checkbox"/> NEIN <input type="checkbox"/> OUI <input type="checkbox"/> NON <input type="checkbox"/>	4. Pressez le bouton poussoir 1 ← Observez-vous une séquence d'allumage de LED? Si oui : Le bouton poussoir 1 est OK, les LEDs sont OK
5. Druck auf Taster 2 Ton ist zu hören? → wenn ja: Taster 2 OK, Speaker OK	JA <input type="checkbox"/> NEIN <input type="checkbox"/> OUI <input type="checkbox"/> NON <input type="checkbox"/>	5. Pressez le bouton poussoir 2 ← Avez-vous entendu un bip sonore ? Si oui : Le bouton poussoir 2 est OK, le Buzzer est OK
6. Anschluss des seriellen Kabels an PC und myAVR Board (nur bei LPT Board erforderlich) Hinweis: externe Spannungsversorgung kann erforderlich sein!		6. Si vous utilisez la version LPT de la carte myAVR Board, connectez-y un câble série. Info : Une source d'alimentation externe peut s'avérer nécessaire.
7. Druck auf Taster 1 Ausgabe „Licht an“ ? → wenn ja: Taster 1 OK, serielle Verbindung OK, serielle Einstellung OK	JA <input type="checkbox"/> NEIN <input type="checkbox"/> OUI <input type="checkbox"/> NON <input type="checkbox"/>	7. Pressez le bouton poussoir 1 ← Le logiciel d'analyse des données de l'interface série affiche-t-il « Licht an » ? Si oui : Le bouton poussoir 2 ainsi que l'interface série et son paramétrage sont OK
8. Druck auf Taster 2 Ausgabe „Ton an“ ? → wenn ja: Taster 2 OK, serielle Verbindung OK, serielle Einstellung OK	JA <input type="checkbox"/> NEIN <input type="checkbox"/> OUI <input type="checkbox"/> NON <input type="checkbox"/>	8. Pressez le bouton poussoir 2 ← Le logiciel d'analyse des données de l'interface série affiche-t-il « Ton an » ? Si oui : Le bouton poussoir 2, l'interface série et ses paramètres sont OK
9. Senden des Strings „Test“ an das myAVR Board „Test“ wird zurück gesendet ? → wenn ja: serielle Verbindung OK, serielle Einstellung OK	JA <input type="checkbox"/> NEIN <input type="checkbox"/> OUI <input type="checkbox"/> NON <input type="checkbox"/>	9. Envoyez la chaîne de caractères « Test » à la carte myAVR ← Le logiciel d'analyse des données de l'interface série affiche-t-il « Test » ? Si oui : L'interface série et ses paramètres sont OK
10. Senden eines „v“ an das myAVR Board Ausgabe der Versionsnummer ? → wenn ja: serielle Verbindung OK, serielle Einstellung OK	JA <input type="checkbox"/> NEIN <input type="checkbox"/> OUI <input type="checkbox"/> NON <input type="checkbox"/>	10. Envoyez le caractère « v » à la carte myAVR ← Le logiciel d'analyse des données de l'interface série affiche-t-il le numéro de version de la carte myAVR ? Si oui : L'interface série et ses paramètres sont OK

Hersteller / Fabricant

Laser & Co. Solutions GmbH · Promenadenring 8 · 02708 Löbau, Deutschland/ Allemagne
 Internet: www.myAVR.de , www.myAVR.com Email: hotline@myAVR.de

Unser Regionalpartner / Notre distributeur officiel en France

Devtronic SARL · 24 rue Paul Fort · 78140 Vélizy-Villacoublay, France · Internet: www.myavr.fr · Email: contact@myavr.fr